

液面 - 抵抗値表

SW No.	抵抗値(Ω)
1	10
2	20K
3	30K
4	40K
5	50K
6	60K
7	70K
8	80K
9	90K
10	100K
11	110K
12	120K
13	130K
14	140K
15	150K
—	160K

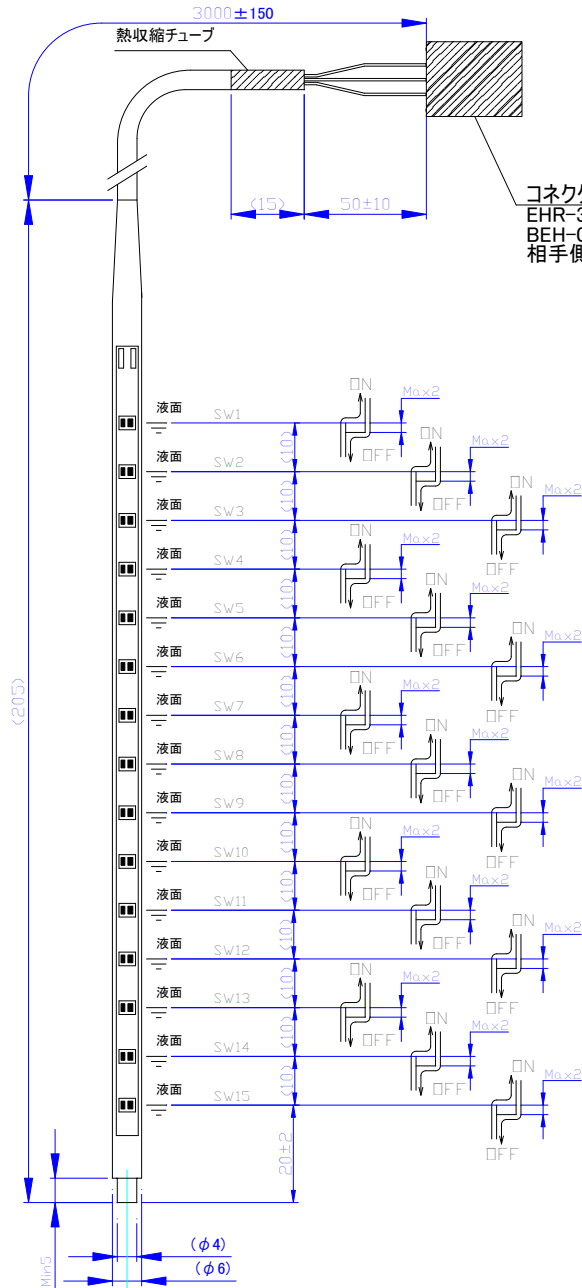

コネクタ  
EHR-3(日圧)  
BEH-001t-p0.6(日圧)  
相手側: B3B-EH

接続方法

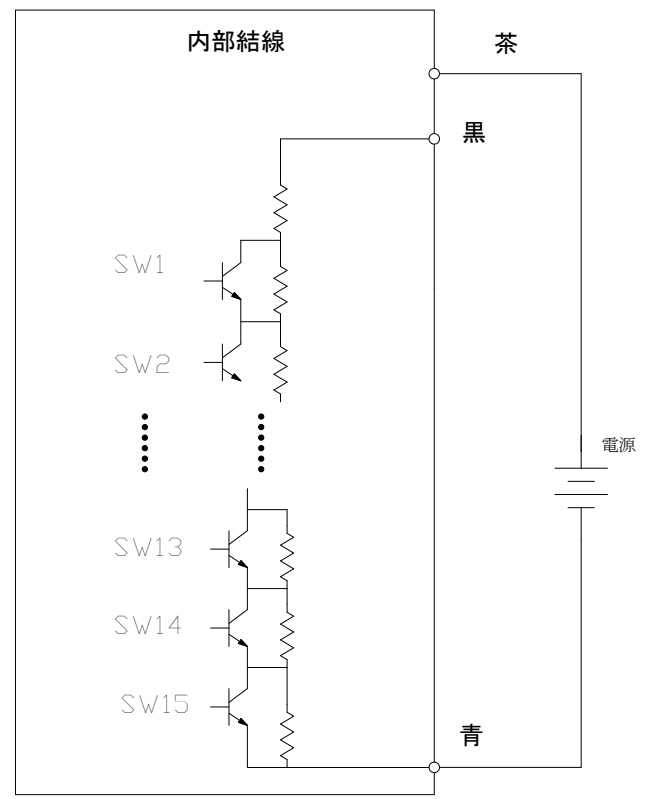

電源電圧: DC3V  
出力: 抵抗出力 (10K~160K Ω)  
使用温度範囲: 5~70°C

ケース材質: PFA(フッ素)  
コード材質: PFA

FNAME

' 01. 10. 11

CHIENOWA

			A100-0023-00
CHIENOWA			光式液面センサ COP-15
製図	設計	照査	
			知恵の輪株式会社