

# 製品仕様書

本仕様書は

\_\_\_\_\_ 殿 へ納入する  
液面センサ COP - 05型 に適用する。

1. 形状寸法 別紙図面 A100 - 0020 参照

2. 制御点数 5 点

3. 使用条件

項目	仕様値
(1) 使用用途	液位検出
(2) 使用温度範囲	5 ~ 70 (但し凍結無き事)
(3) 保存温度範囲	- 10 ~ 75 (但し凍結無き事)
(4) 対象液	アンモニア液

4. 電気的特性

項目	仕様値
(1) 定格電圧	DC 9V
(2) 制御出力	NPN トランジスタ オープンコレクタ (NO) Max30mA
(3) 絶縁抵抗	100M 以上 充電部一括-ケース間

5. その他

項目	仕様値
(1) 耐久振動性	10 ~ 55 Hz 全振幅 0.5 mm X, Y, Z 方向各 2 h
(2) 耐衝撃性	500m/s <sup>2</sup> X,Y,Z 方向各 3 回 計 9 回

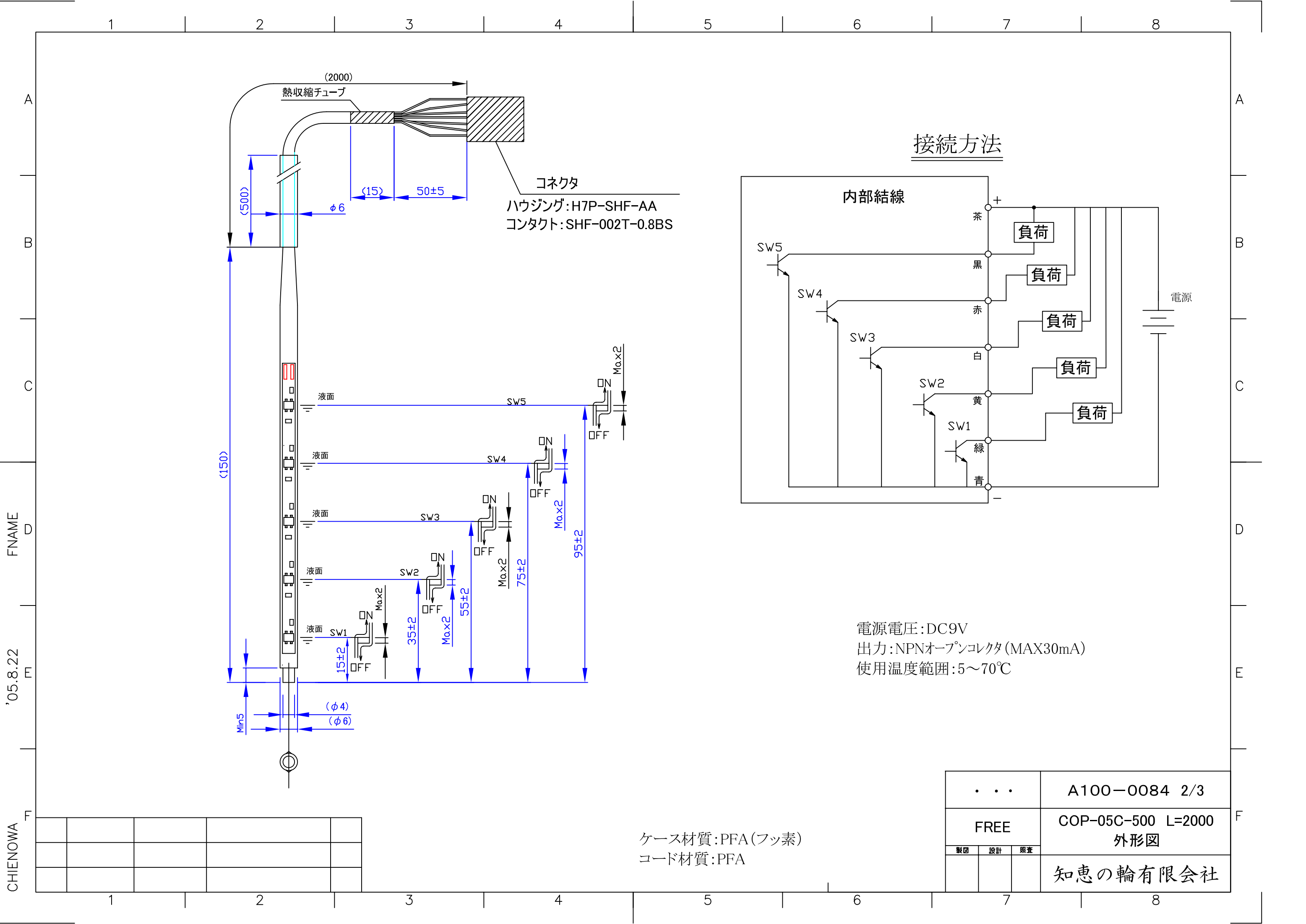

接続方法

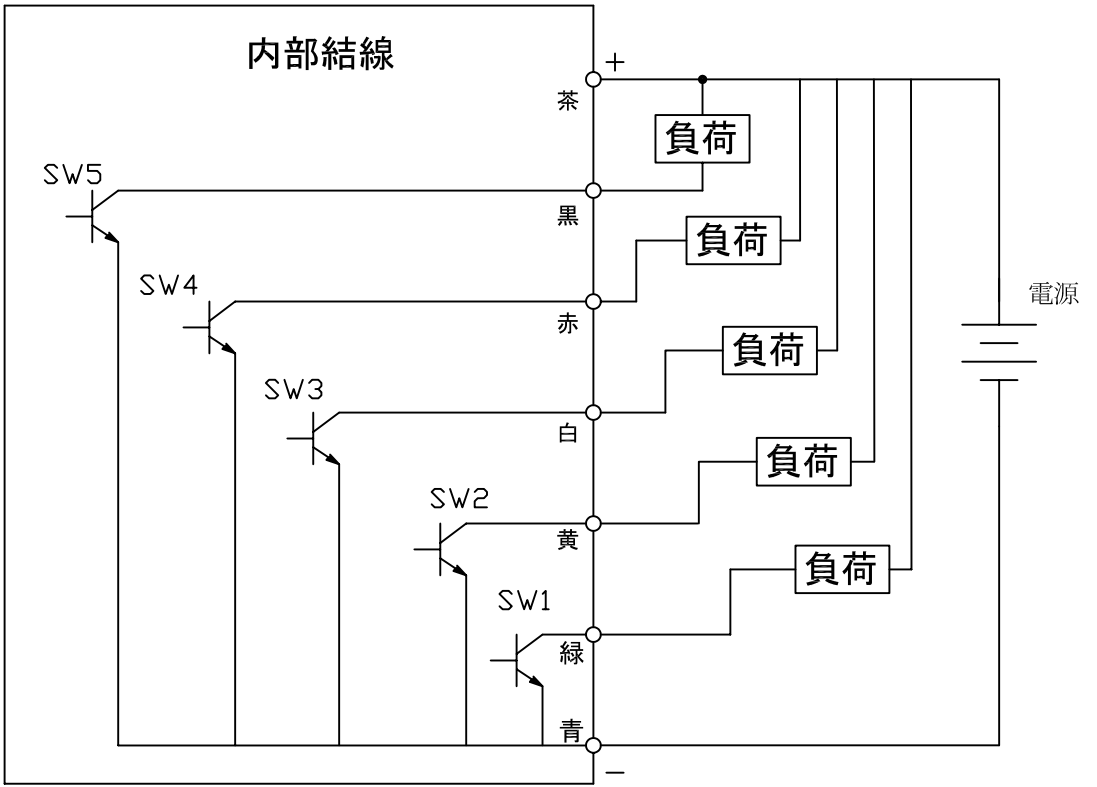

電源電圧:DC9V  
 出力:NPNオープンコレクタ(MAX30mA)  
 使用温度範囲:5~70°C

ケース材質:PFA(フッ素)  
 コード材質:PFA

...	A100-0084 2/3
FREE	COP-05C-500 L=2000 外形図
製図	設計
照査	
知恵の輪有限公司	

CHIENOWA

'05.8.22

FNAME

## 製品の保証とご使用にあたっての注意事項

### (1) 保証期間

・本製品の保証期間は、指定場所納入後1年間と致します。なお、保証期間を過ぎた製品の修理、点検、検査等につきましては、有償とさせていただきます。

### (2) 保証範囲

・当該製品は製品仕様を満足することを保証致します。  
・保証期間中に弊社製品が弊社の責により故障を生じた場合は、その故障部分の交換、または修理を弊社の責において行います。但し、次に該当する場合はこの保証の対象から除外させていただきます。  
・需要者側の不当な取り扱い、ならびに使用による場合。  
・故障の原因が納入品以外の事由による場合。  
・その他、天災、災害などで、納入者側の責にあらざる場合。  
・なお、ここでいう保証は、製品単品の保証を意味するもので、製品の故障により誘発される損害は補償の対象範囲から除外させていただきます。

### (3) 使用用途

・本製品を3-(1)項の使用用途以外でご使用になられる場合は事前にご相談下さい。  
・本製品は宇宙機器、海中中継機器、原子力制御機器、人名に直接関わる機器等きわめて高い信頼性を要求される場合にはご使用にならないで下さい。

### (4) 使用上の注意

・規定以外の電圧で使用すると誤作動、スイッチの破損および感電や火災の原因となりますのでご注意ください。  
・最大負荷容量を越える負荷は、スイッチの破損の原因になりますので絶対にしないで下さい。  
・本製品は防爆構造ではありませんので、引火性のあるガスおよび流体は使用しないで下さい。火災の原因となることがあります。  
・本製品は耐圧構造ではありませんので、圧力のかかる環境で使用する場合はご相談ください。  
・本体、特にプリズムに応力のかからない様に取付を行って下さい。  
・破損の原因となりますので落としたり、打ち当てないで下さい。  
・新規に取りつける場合や、システムの修理または改造後は、機器が適正に作動することを確認後使用してください。  
・断線の原因となりますのでリード線に繰り返し曲げや引張り力が加わらないようにしてください。  
・作動不良の原因となりますので使用液体の温度および周囲温度範囲をお守り下さい。  
・本体を分解したり、改造したりしないで下さい。  
・スイッチの破損や、誤動作の原因となりますので、スイッチの周辺には大きなサージを発生させる装置機器（インバータ、高周波発生装置、モーターなど）の近くに設置しないで下さい。  
・作動不良の原因となりますので、外乱光、特に太陽光の入射がある場合では、機器が適正に作動することを確認後使用してください。

### (5) その他

・本製品の实使用状態での耐環境性、適合性について、十分にご確認の上、ご使用頂きますようお願い申し上げます。